

Webinar

Webinar • Meetings

Meetings для онлайн-встреч, совещаний и совместной работы от российской компании Webinar Group



Евгений Смирнов

Руководитель отдела обучения Webinar Group



Webinar • Meetings

Сервис для совещаний и планерок,
российский аналог Zoom, Skype, Teams



Отечественное ПО,
серверы в РФ



Соответствие 152-ФЗ



Облачное или
коробочное решение



Русскоязычная
техподдержка 24/7



Шифрование и защита
от DDOS-атак



Высокое качество связи,
доступность – 99,95%

Webinar Meetings помогает в работе

С сотрудниками

- Запускайте встречи в 2 клика и синхронизируйтесь с коллегами быстрее
- Сделайте коммуникацию эффективнее — проводите интерактивные тренинги со 100 спикерами одновременно

С клиентами и партнерами

- Присоединяйтесь ко встрече по ссылке в браузере без установки ПО
- Фиксируйте детали и результаты общения — встречи автоматически записываются и сохраняются

Почему Webinar Meetings удобнее и надежнее Zoom

	Webinar Meetings	Zoom
Загрузка и демонстрация контента (MS Office, pdf, png, jpg, gif, MP4)	Да	Нет
Русскоязычная техподдержка	Да	Нет
Интерактивные инструменты	Да	Да
Управление участниками: выход в эфир, микрофоны, загрузка файлов, скриншаринг	Да	Только микрофоны
Доступ к записи мероприятия	Онлайн и MP4	MP4

Почему Webinar Meetings удобнее и надежнее Zoom

	Webinar Meetings	Zoom
Доступ к записи мероприятия	Онлайн и MP4	MP4
Редактирование записей мероприятий и формирование из них библиотеки	Да	Нет
Контроль присутствия	Да	Нет
Статистика по присутствию и охвату	Да	Только по присутствию
Соответствие 152-ФЗ	Да	Нет

Варианты развертывания экосистемы Webinar Group

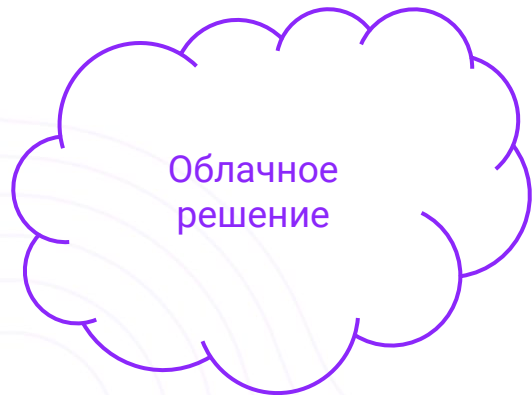

Webinar – платформа
для проведения вебинаров

We.Study – платформа
для смешанного обучения

Webinar Meetings – сервис
для онлайн-встреч и совещаний

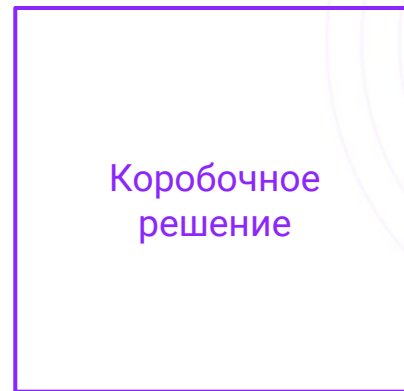

Технические требования к инфраструктуре заказчика

Сервер №1

Назначение	API, база данных, хранилище, медиа-сервер			
ОС	Debian 10, Ubuntu 20			
CPU	20 vCPU	36 vCPU	64 vCPU CPU	128 vCPU CPU
RAM	32 GB	48 GB	64 GB	128 GB
HDD	1 TB SSD			
Сеть	1–10 Гбит/с (в зависимости от количества одновременных пользователей и выбранного качества видео)			
IP-адреса	2 шт.			
SMTP	Требуется внешний SMTP-сервер			

Сервер №2

Назначение	Конвертация офисных документов Microsoft Office (требуется ПО) и PDF в слайды для отображения в браузере
ОС	Microsoft Windows 7 (или выше)
CPU	Аппаратные требования должны соответствовать рекомендуемым требованиям ОС Windows и ПО Microsoft Office
RAM	
HDD	
Сеть	100 Мбит/с
IP-адреса	1 шт.
SMTP	—

Одна из функций on-premise

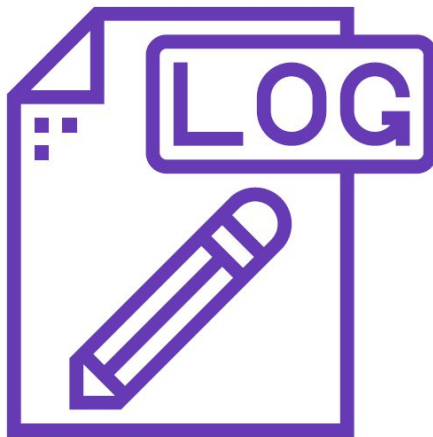

**Логирование действий
пользователей**
Интеграция с SIEM

Экосистема, развернутая на инфраструктуре заказчика

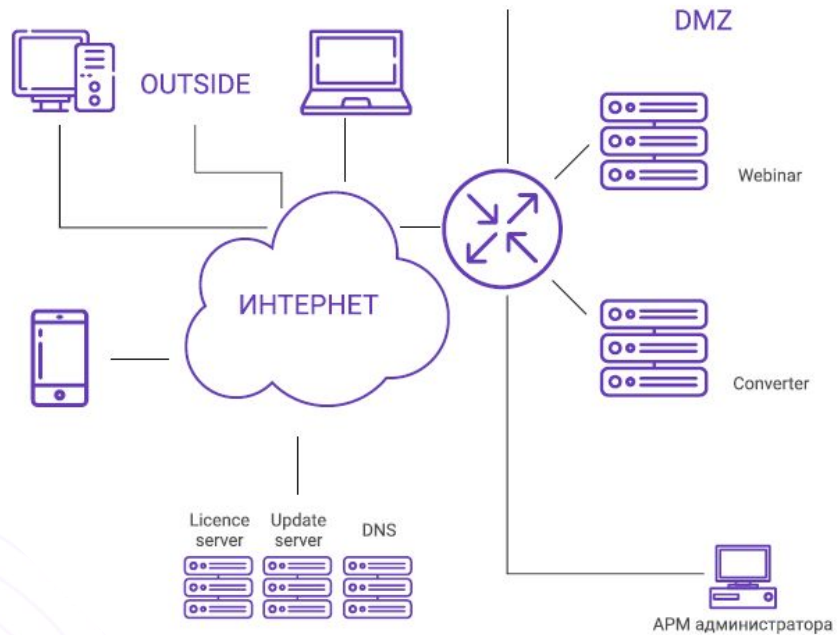

Вариант установки с учетом резервирования

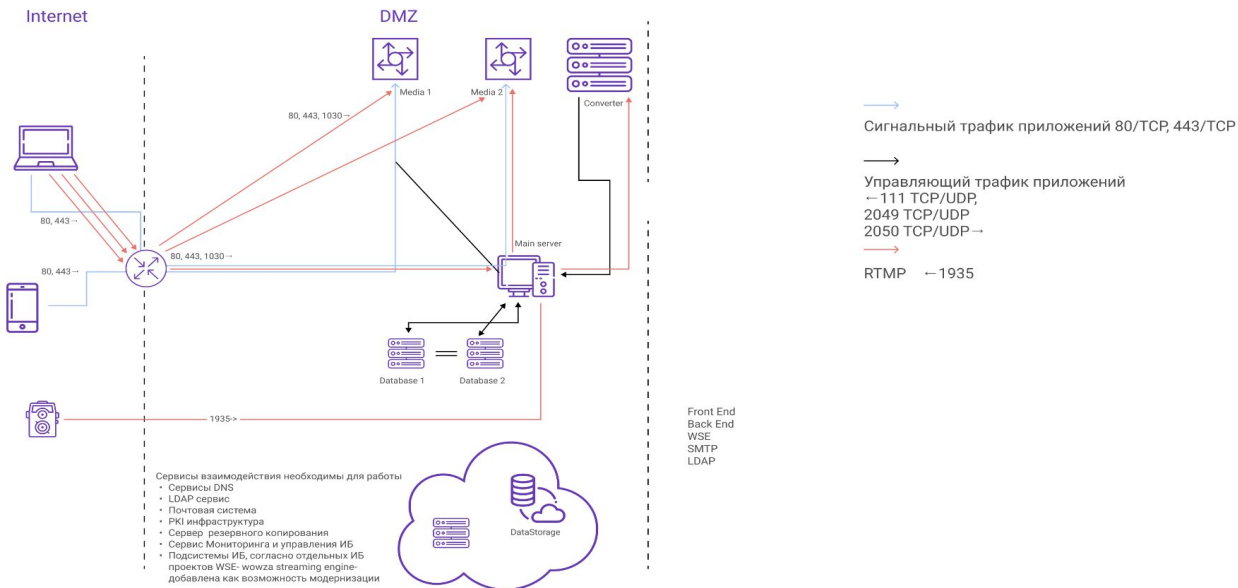

Вариант установки с учетом требований ИБ

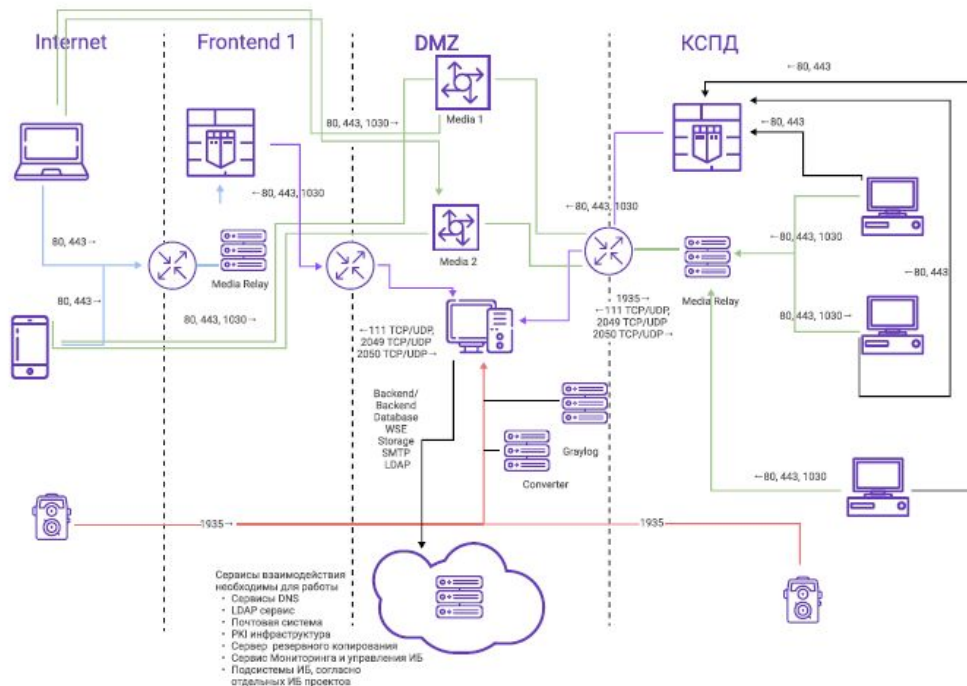

Сигнальный трафик приложений 80/TCP, 443/TCP



Медиа трафик 80/TCP, 443/TCP, 1030 TCP/UDP



Управляющий трафик приложений
← 111 TCP/UDP,
2049 TCP/UDP
2050 TCP/UDP →



RTMP ← 1935

На каких тарифах доступен Webinar Meetings



Webinar
Enterprise



Webinar
Enterprise Total

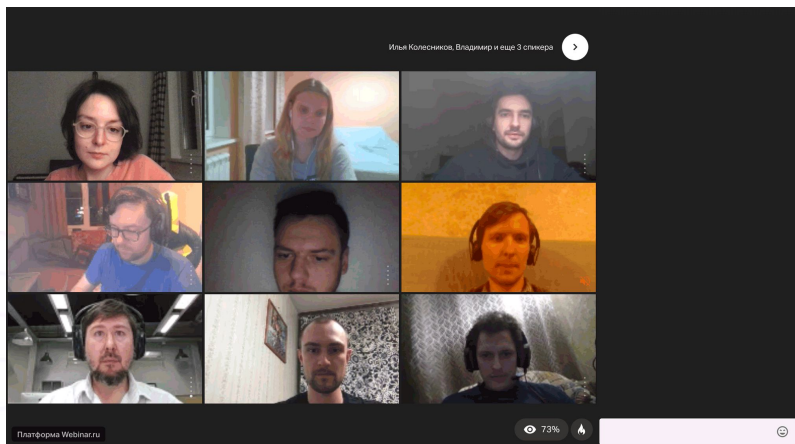

Возможности для организаций

- До 100 участников на ежедневных встречах
- До 30 спикеров и 10 000 слушателей могут попеременно выйти в эфир на всю компанию
- Авторизация через корпоративную почту
- Размер записи встречи до 24 часов

«Организация» или «Команда»

способ объединить несколько аккаунтов в единую систему

Создатель организации

Может приглашать участников, распределив между ними роли «Администратор» и «Сотрудник», а также назначать каждому тарифный план

Администратор

Имеет возможность управлять организацией наравне с создателем

Сотрудник

Для сотрудника предусмотрено 4 настройки. Вне зависимости от настроек права доступа он имеет возможность создавать собственные мероприятия

Настройки профиля

Должность

Коротко о себе

Сотрудник

Возможность удаления сотрудником своих мероприятий

Доступ ко всем мероприятиям организации (просмотр)

Доступ ко всем файлам организации(просмотр и удаление)

Доступ ко всем контактам организации (просмотр)

СОХРАНИТЬ ОТМЕНА

Интеграция с внешними сервисами

Благодаря плагину интеграции для **Google календаря** создавайте мероприятия в 2 клика

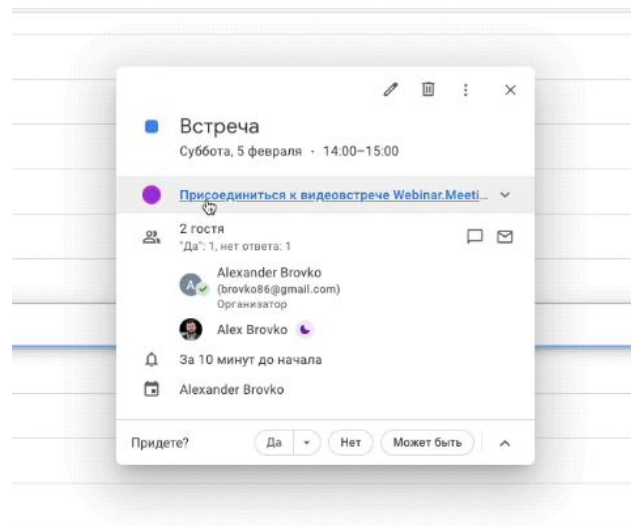
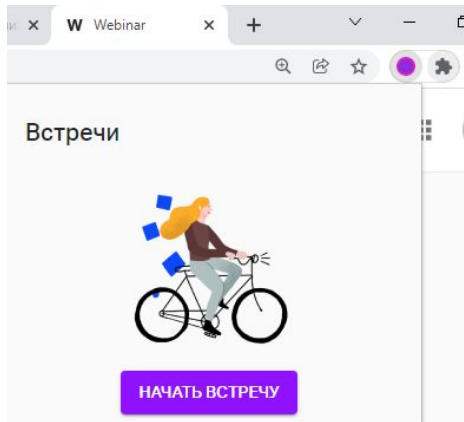

С помощью **расширения для Google Chrome** начинайте встречу даже не заходя в личный кабинет

Интеграция с внешними сервисами

На интерактивной доске **Miro** создавайте любые схемы, канбан-доски, интеллект-карты. Проводите мозговые штурмы, собирайте обратную связь и пр.

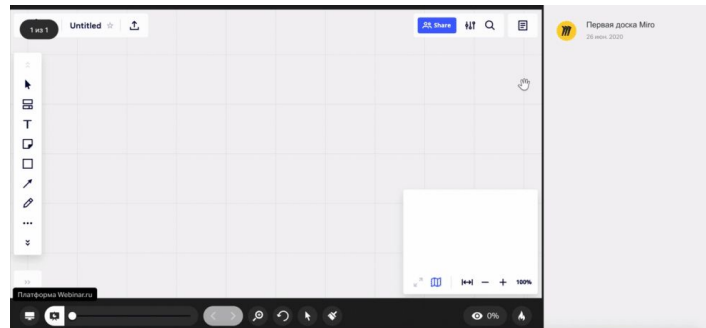
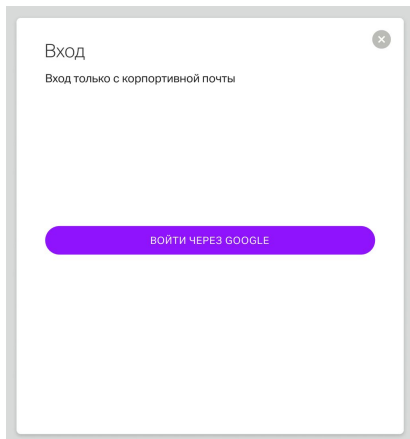

Быстро и безопасно с помощью **SSO** заходите на платформу под учетными данными из другой системы (Active Directory)

Интеграция с внешними сервисами

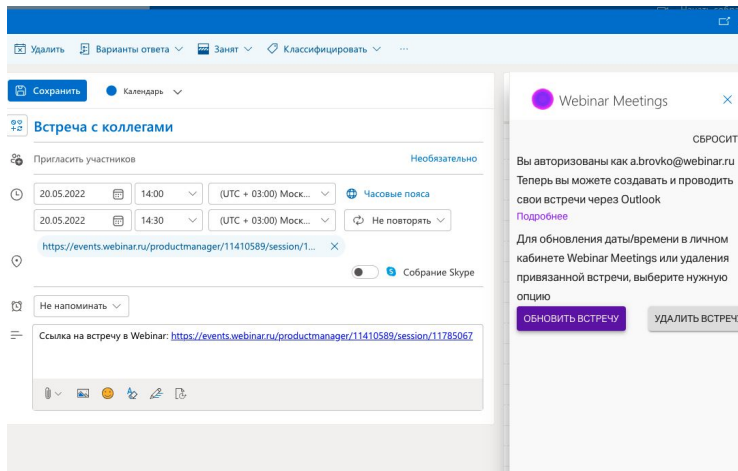

При помощи плагина для **Microsoft Outlook** создавайте встречи и приглашайте участников прямо из календаря в 1 клик

Возможности API

- Каталог мероприятий и записей на своем сайте
- Авторегистрация в один клик
- Импорт лидов в CRM
- Интеграция с сайтом

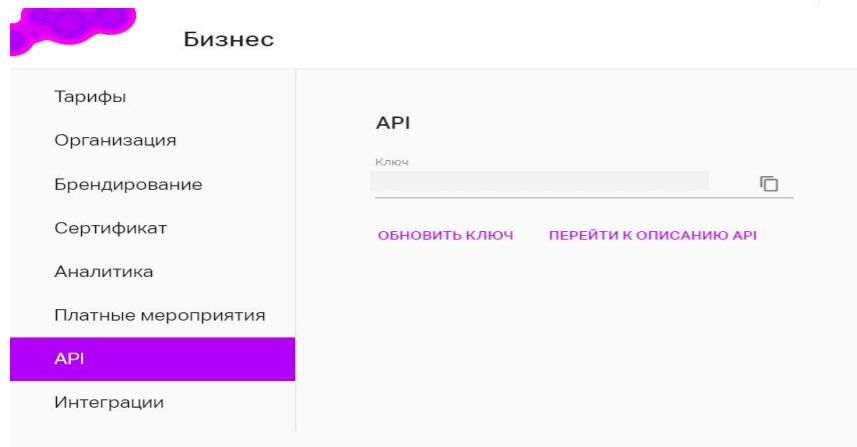

Встречи в два клика

Делитесь **ссылками** на встречу с участниками или приглашайте их **по почте**

Вход на мероприятие

Свободный доступ

Регистрация
Участникам требуется заполнить форму регистрации

Пароль для входа
пароль123
Пароль участникам необходимо сообщить отдельно

Регистрация на запись
Участники смогут зарегистрироваться на завершённом мероприятии и получить доступ к записи

Установить напоминания

Удалить мероприятие

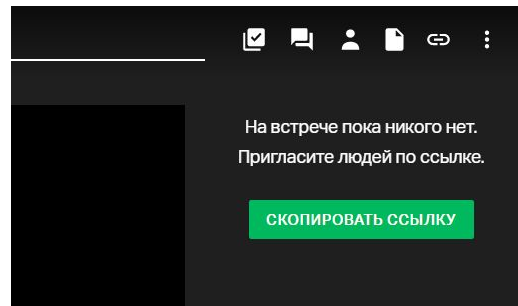

Защищайте встречу с помощью **пароля**, который все участники должны будут ввести для входа

Встречи в два клика

Параметры регистрации ✕

Модерация самостоятельно
зарегистрировавшихся участников

Выберите поля для добавления в форму регистрации

- | | |
|---|--|
| <input checked="" type="checkbox"/> Имя | <input type="checkbox"/> Город |
| <input checked="" type="checkbox"/> Фамилия | <input type="checkbox"/> Компания |
| <input checked="" type="checkbox"/> Email | <input type="checkbox"/> Должность |
| <input type="checkbox"/> Телефон | <input type="checkbox"/> Откуда вы о нас узнали? |



Дополнительные соглашения

Тексты доп. соглашений будут видны участнику в форме регистрации на вебинар

[Текст дополнительного соглашения](#)

Дополнительное соглашение от Webinar

[УДАЛИТЬ](#)

Вы можете задавать ссылки в виде: [текст]{(ссылка)}

[+ ДОБАВИТЬ СОГЛАШЕНИЕ](#)

Настраивайте **форму регистрации** на встречу
и **дополнительные соглашения**

Материалы встречи

Загружайте в **файловое хранилище** до встречи всё необходимое: презентации, видео, аудио, документы и пр.

Рассылка участникам

Поделитесь записью и презентацией с мобильными пользователями. [Подробнее](#)

Получатели

Все

Тема

Спасибо за участие во встрече!

Текст

Вы можете посмотреть запись и скачать презентацию по ссылке ниже.

Ссылка на файлы и запись мероприятия

Добавляет в письмо персональную ссылку на запись и файлы с открытым доступом

ОТПРАВИТЬ

Доступны 3 рассылки

Добавить файлы

- Моя папка
- Записи
- Тесты и голосования
- Сконвертированные з...
- Домашние задания
- Фоны
- Добавить файл или тест

Поиск

По дате - А-Я

Записи	19 фев. 2021
Тесты и голосования	19 фев. 2021
Сконвертированные записи	19 фев. 2021
Домашние задания	19 фев. 2021
Фоны	25 мая 2021
Вебинар: упрощает онлайн-коммуника...	19 фев. 2021
Настройка формы регистрации на веб...	19 фев. 2021
Создание вебинара	19 фев. 2021
Настройка лендинга вебинара	19 фев. 2021

После мероприятия отправляйте участникам материалы встречи, скачивайте статистику, чат и вопросы

Инструменты вовлечения

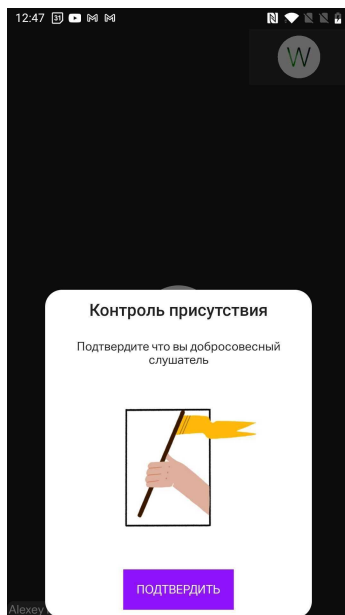

Отслеживайте отвлекающихся при помощи **контроля присутствия**

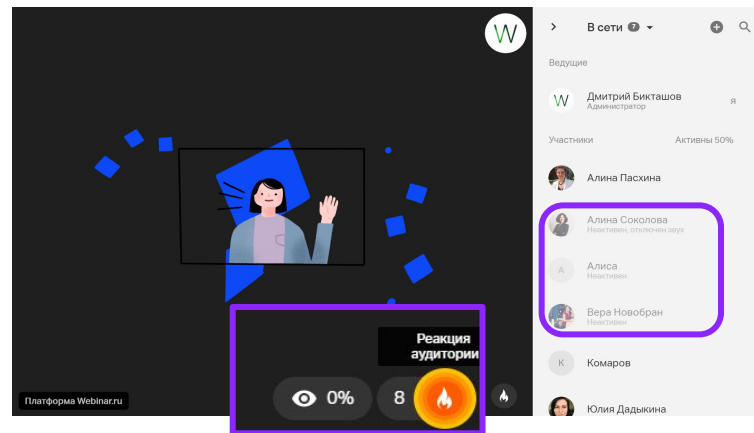

Следите за **активностью и реакциями** участников встречи

Статистика встречи

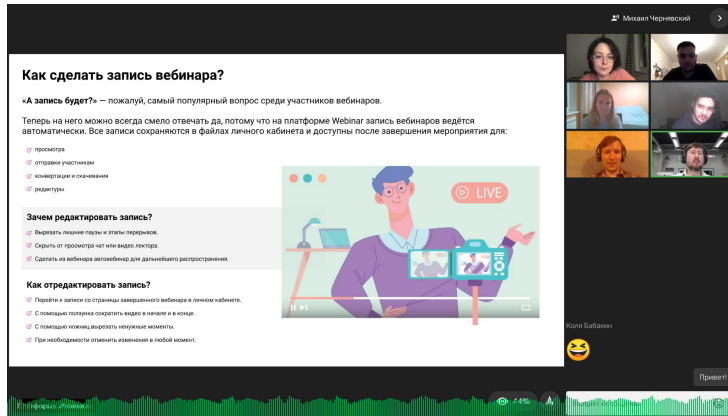

Анализируйте активность участников после встречи с помощью **графика вовлеченности**

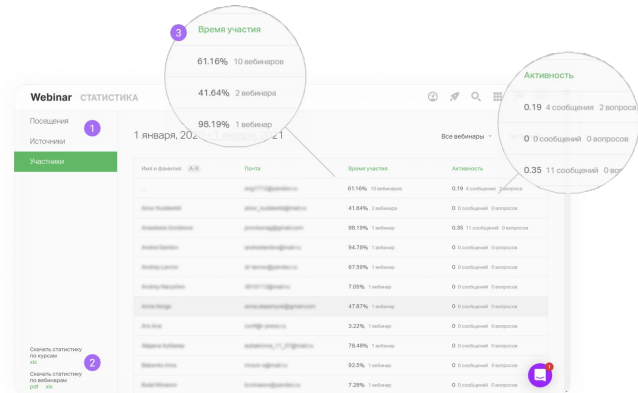

Изучайте подробную **статистику** по посещениям и участникам

Синхронный перевод и переключение языка

Добавляйте **синхронных переводчиков** на запланированное мероприятие и проводите встречи с иностранными коллегами

Русский

Русский

English

Отключить запись вебинаров

Запускать быстрое мероприятие в режиме «встреча»

[Управлять рассылками](#)

[СОХРАНИТЬ](#) [ОТМЕНА](#)

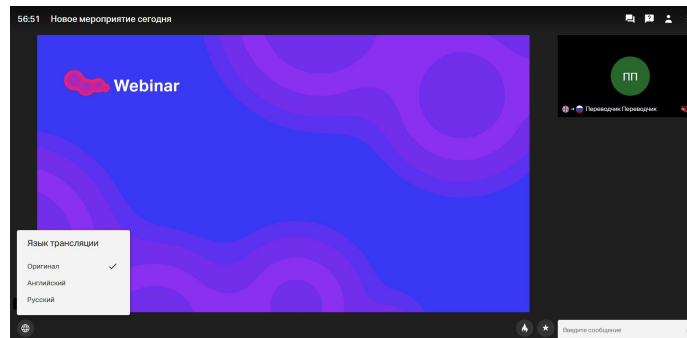

В случае необходимости **меняйте язык** интерфейса на английский

Недавние обновления

Делите участников встреч **на группы до 30 человек** для работы над целевыми задачами и кейсами

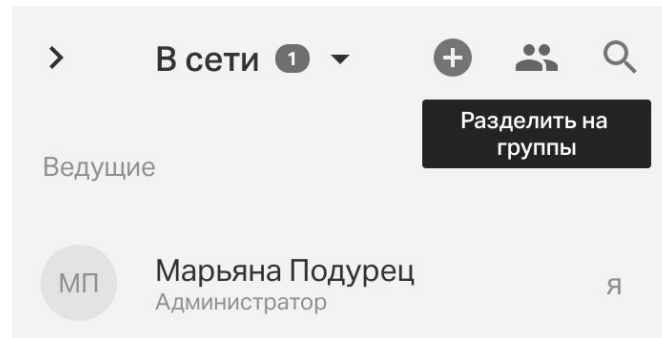
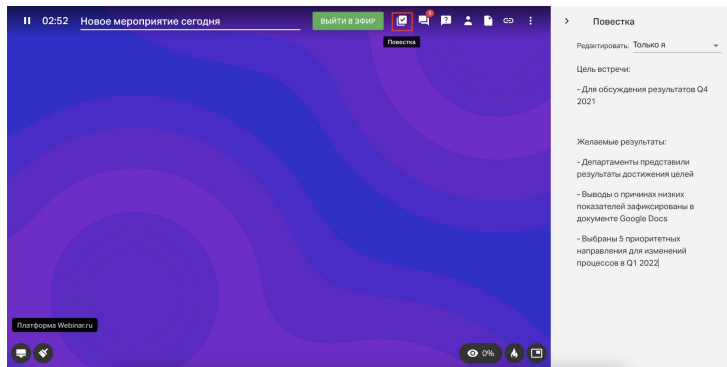

С помощью **повестки** фиксируйте результаты обсуждения и автоматически отправляйте протокол на почту участникам мероприятия

Недавние обновления

Минимизируйте количество случайно остановленных встреч при помощи **новой кнопки завершения мероприятия**

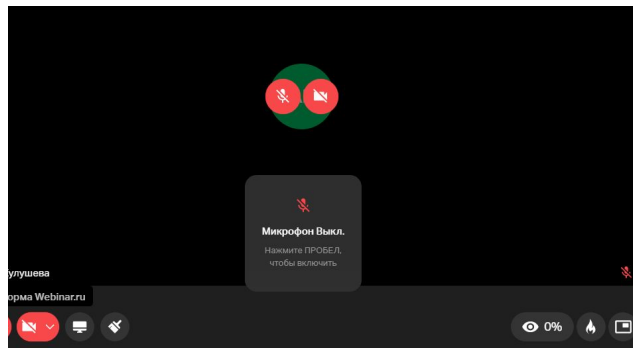
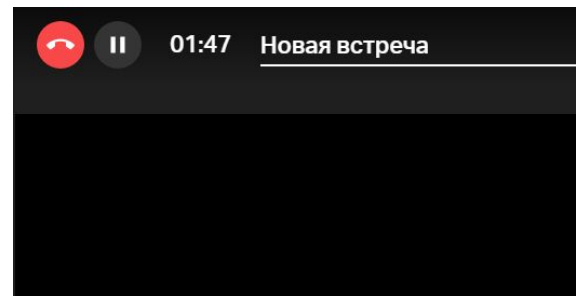

Управляйте микрофоном по пробелу, чтобы быстро задать вопрос голосом на встрече

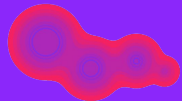

Webinar

Webinar • Meetings

Meetings для онлайн-встреч, совещаний и совместной работы от российской компании Webinar Group



Евгений Смирнов

Руководитель отдела обучения Webinar Group